

**LH-320**

Yeraltı  
Yükleyici



# LH-320

**TALPA İŞ MAKİNALARI  
ZOR KOŞULLARDA HIÇ DURMAKSIZIN  
ÇALIŞMAK ÜZERE ÜRETİLİYOR.**

Talpa LH320 orta kesitli yeraltı madencilik uygulamaları ve tünel aplikasyonlarına uygundur.

Yüksek mukavemetli belden kırma şasisi yeraltında yüksek güvenlik ve verimlilik sağlar.  
Standard otomatik yağlama sistemi, kullanıcı dostu göstergeleri ve sistemleri ile bakımı kolaydır,  
düşük işletim maliyeti ile sınıfında liderdir.  
Yüksek mukavemetli cerli aksları maksimum güvenlik ve performans sağlar.

[www.talpamaden.com](http://www.talpamaden.com)



## TEKNİK BİLGİLER TALPA LH-320

### KAPASİTELER

Boş ağırlık:	21.000 kg
Kova kapasitesi:	3 m <sup>3</sup> /6.000 kg

### SÜRÜŞ HIZLARI (YÜKLÜ)

1. vites 4,9 km/s
2. vites 9,0 km/s
3. vites 15,1 km/s
4. vites 25,3 km/s\*

\*4. vites üretici tarafından kullanım hatalarına karşın bloke edilebilir.

### AKTARMA ORGANLARI

Transmisyon:	DANA Powershift
Tork:	DANA
Vites:	4 ileri / 4 geri
Ön ve arka akslar:	Kessler
Osilasyon derecesi:	+/- 8°
Fren:	SAHR

### MOTOR

Tier IIIA Common Rail Dizel

### Opsiyon 1

Mercedes 150kW@2200 rpm

### Opsiyon 2

Deutz 155kW@2300 rpm

Silindir adedi:	6
Soğutma sistemi:	Su

### DİĞER

Lastik:	17.5R25
Akü:	2 x 12 V 135 A
Işıklandırma (LED):	4 ön 2 arka

### HİDROLİK SİSTEM

Basınca duyarlı pistonlu pompa  
Fren sistemini besleyen dişli pompa  
Otomatik yağlama

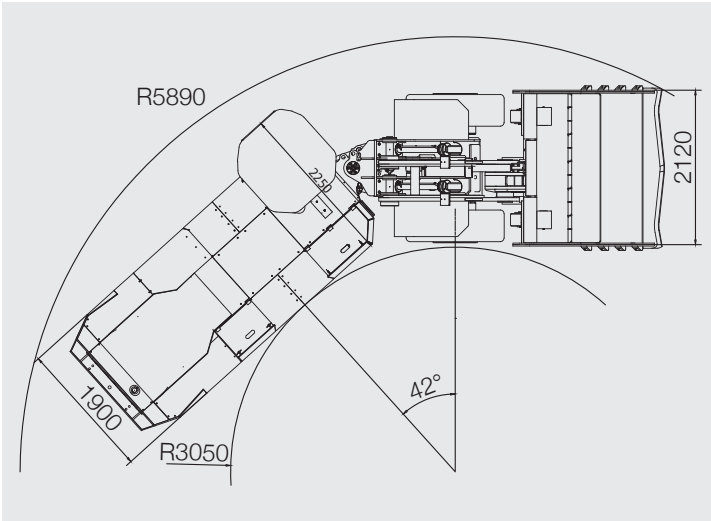

## Makine Boyutları

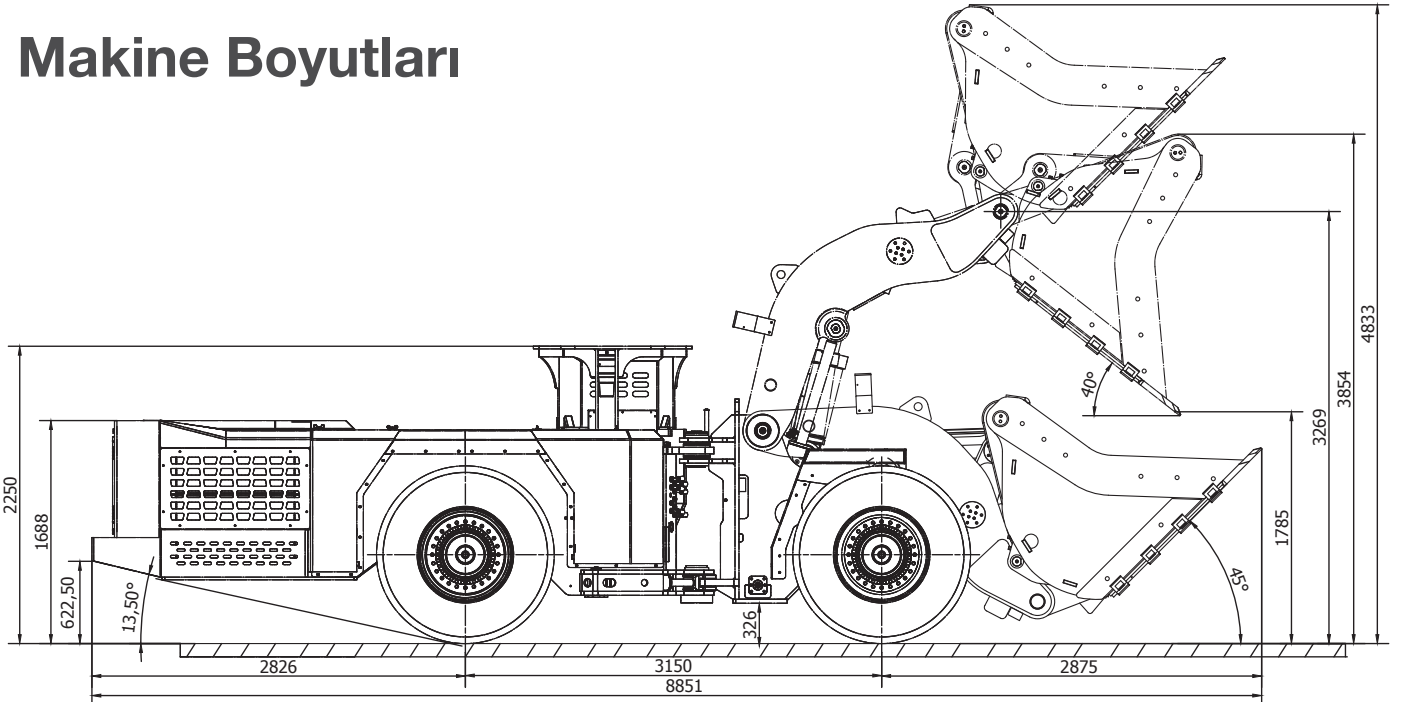

### Bizimle Temasa Geçin

Talpa Makina San. ve Tic. A.Ş.  
10013 Sokak No: 8 AOSB Çiğli - İzmir  
Tel: (0232) 503 40 50 - talpa@talpamaden.com