

# ADROIT 605

## Yeraltı Yük ve Personel Taşıma Araçı

Underground Load and Personnel Carrying Vehicle

TÜNELMAK



### Özellikler

Adroit 605, yeraltı şantiyelerde yük ve personel taşımak üzere tasarlanmıştır. 4x4 yük ve personel taşıma araçları hidrostatik ve powershift yürüyüşlü olmak üzere iki tiptir. 5 personel ve 250kg yük taşıma kapasitesine sahiptir.

### Standart Donanım

- > 110kW Cummins Dizel Motor
- > 4x4 Powershift veya Hidrostatik Tahrik Sistemi
- > Süspansiyonlu Sürücü ve Sağ Ön Koltuk
- > 7 inch Dokunmatik ve Tuşlu Kontrol Ekranı
- > Dijital Gösterge Paneli
- > Ön ve Arka Park Sensörü
- > Klima
- > Rezistanslı Ön Cam, Arka Cam ve Yan Aynalar
- > Sesli Kapı Açık Uyarısı
- > Her Yolcu İçin Tutamak
- > Yön Uyarı Işıkları (İleri ve Geri)
- > Ön ve Arka Projektörler
- > Dizel Motor Otomatik Yangın Söndürme Sistemi
- > Geri Görüş Kamerası

### Opsiyonel Donanım

- > Personel taşıma kapasitesi düşürülerek, kasa hacmi arttırılabilir.

### Features

Adroit 605 which is ideal for underground transportation is designed to carry personnel and load at the same time. It has two types: 4x4 hydrostatic and powershift transmission drive system. It has the capacity to carry 5 personnel and 250kg load.

### Standard Components

- > 110kW Cummins Diesel Engine
- > 4x4 Powershift or Hydrostatic Transmission
- > Suspended Driver and Front Seats
- > 7 inch Touchscreen Control Panel
- > Digital Dashboard
- > Front and Rear Parking Sensor
- > Air-Conditioner
- > Heated Wind Screen, Rear Windows and Side Mirrors
- > Warning Buzzer on Doors
- > Handle Bars for Each Passenger
- > Directional Beacons (Front and Rear)
- > Front and Rear Projectors
- > Automatic Fire Extinguishing System for Diesel Engine
- > Rear View Camera

### Optional Components

- > Dimension of truck haulage can be produced larger by reducing number of personnel seat.

**Adroit 605**Teknik Özellikler / *Technical Specifications*

Donanım / <i>Components</i>	Açıklama / <i>Explanation</i>	Birim / <i>Unit</i>	605
Makine Boyutları <i>Machine Dimensions</i>	Uzunluk / <i>Length</i>	mm	5400
	Genişlik / <i>Width</i>		2150
	Yükseklik / <i>Height</i>		2200
Genel Özellikler <i>General Features</i>	Azami Hız / <i>Max. Speed</i>	km/h	40
	Ağırlık / <i>Weight</i>	kg	4250
	Lastik Ölçüsü / <i>Wheel Dimensions</i>	inch	9.00 - 20
	Yakıt Tankı Kapasitesi / <i>Capacity of Fuel Tank</i>	L	80
	Tırmanma / <i>Climbing</i>	max. %50	
	Taşıma Şekli / <i>Way of Transportation</i>	Kamyon ile taşınabilir <i>Transport by truck</i>	
Dizel Motor <i>Diesel Engine</i>	Motor Modeli / <i>Engine Model</i>	CUMMINS ISF 2.8 / Euro 3	
	Silindir Sayısı - Yerleşimi / <i>Number of Cyl</i>	4 - Dikey Sıralı / <i>4 Vertical In - Line</i>	
	Motor Hacmi / <i>Engine Displacement</i>	L	2.8
	Gros Motor Gücü / <i>Gross Motor Power</i>	kW (hp)@rpm	110 (148) @ 3200
	Motor Torku / <i>Engine Torque</i>	Nm@rpm	360 @ 1800
Aks ve Fren Sistemi <i>Axle and Brake System</i>	Planet Tip Aks / <i>Planet Type Axle</i>		
	Sabit Süspansiyon / <i>Non Independent Suspension</i>		
	Aks İçerisinde Diskli Frenler / <i>Disk Brakes in Axle</i>		
	Dahili Park Freni / <i>Internal Park Brake</i>	S.A.H.R.	
Direksiyon Sistemi <i>Steering System</i>	Ön Tekerlek Kontrolü / <i>Front Wheel Control</i>		
	Yengeç Yürüyüş / <i>Crab Crawling Steering</i>		
	Belden Kırma Hareketi / <i>Articulated Steering</i>		

Araç Boyutları  
Dimensions of Vehicle

TÜNELMAK

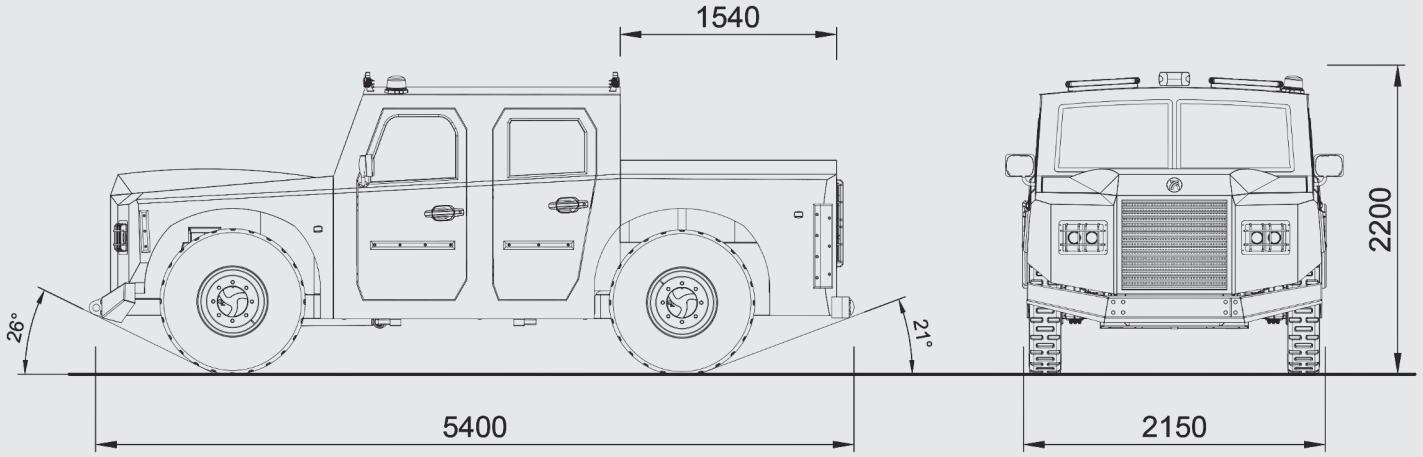

Direksiyon ve Yürüyüş Sistemi  
Steering and Drive System

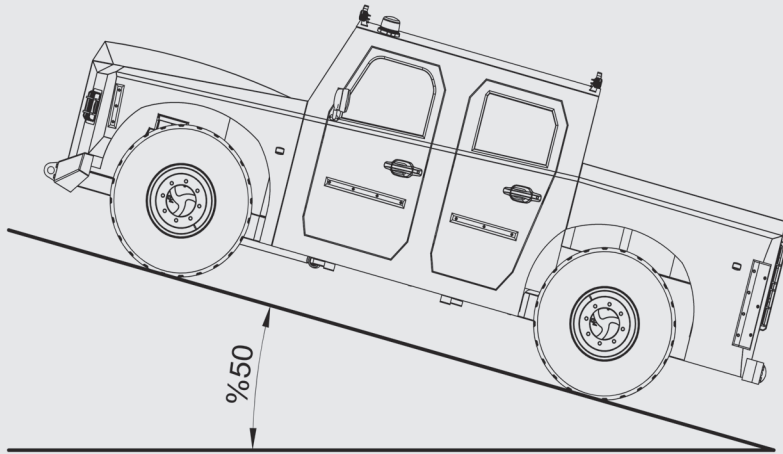

**Maksimum Hız - Maksimum  
Tırmanma Gücü**

4x4 ADROIT 605 %15 eğimde 20 km/h hıza ulaşabilir ve %50'ye kadar eğim tırmanabilir.

**Max. Speed - Max. Power of Climbing**  
4x4 ADROIT 605 can reach 20Km/h speed at 15% gradient and have capacity of 50% gradient climbing.

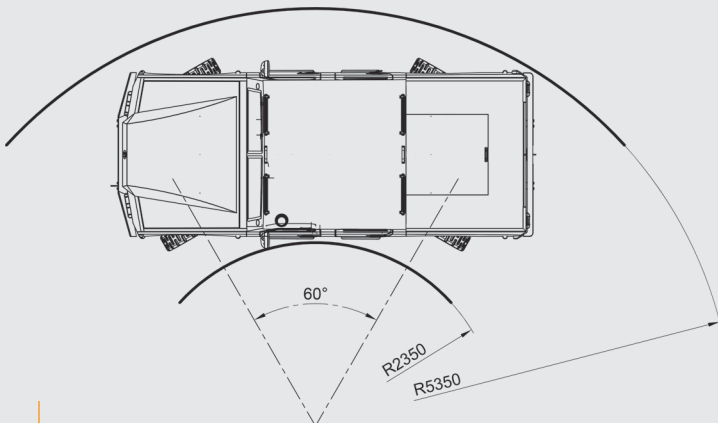

Dönüş Yarı Çapı  
Turning Radius

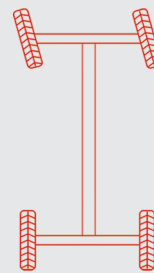

Ön Tekerlek Kontrolü  
Front Wheel Control

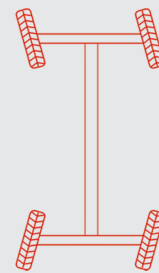

Belden Kıırma Hareketi  
Articulated Steering

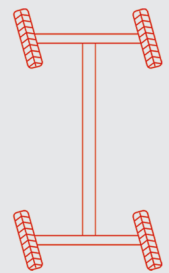

Yengeç Yürüyüş Hareketi  
Crab Crawling Steering



Tünelmak İş Makineleri San. ve Tic. A.Ş.  
*Tünelmak Construction Machinery Inc.*

Merkez - Fabrika / Headquarter - Factory  
Merve Mah. Necip Fazıl Cad. No:20  
Yenidoğan 34791 Sancaktepe İstanbul  
Tel : +90 216 561 09 90 pbx  
Faks : +90 216 561 09 89

info@tunelmak.com.tr  
www.tunelmak.com.tr

